

TITAN HV LITE PROP -TUKI

Yhteensopiva muiden holvitukijärjestelmien kanssa



Edut:

- Laaja säätöala: TITAN HV 1,75 m - 3,05 m, TITAN HV Maxi 2,95 m - 4,25 m.
- Enää ei tarvita tukien vaihtoa työmaalla.
- Suuri sallittu kuorma: TITAN HV 40 kN - 36 kN, TITAN HV Maxi 36 kN - 28 kN.
- Kevyt (painoa 21 kg sijasta vain 16 kg).
- Pystysuorat urat ulommassa alumiiniprofiilissa mahdollistavat poikkipalkkikehien asennuksen sopivalle työskentelykorkeudelle.
- Modulaarinen järjestelmä – monta erikorkuista yhdistelmävaihtoehtoa (yksittäinen tuki, jatkopala, lisäsäätöruuvi)
- Sallittua kuormaa voidaan kasvattaa käyttämällä TITAN-tukikehiä

Asennus TITAN-poikkipalkkikehien kanssa

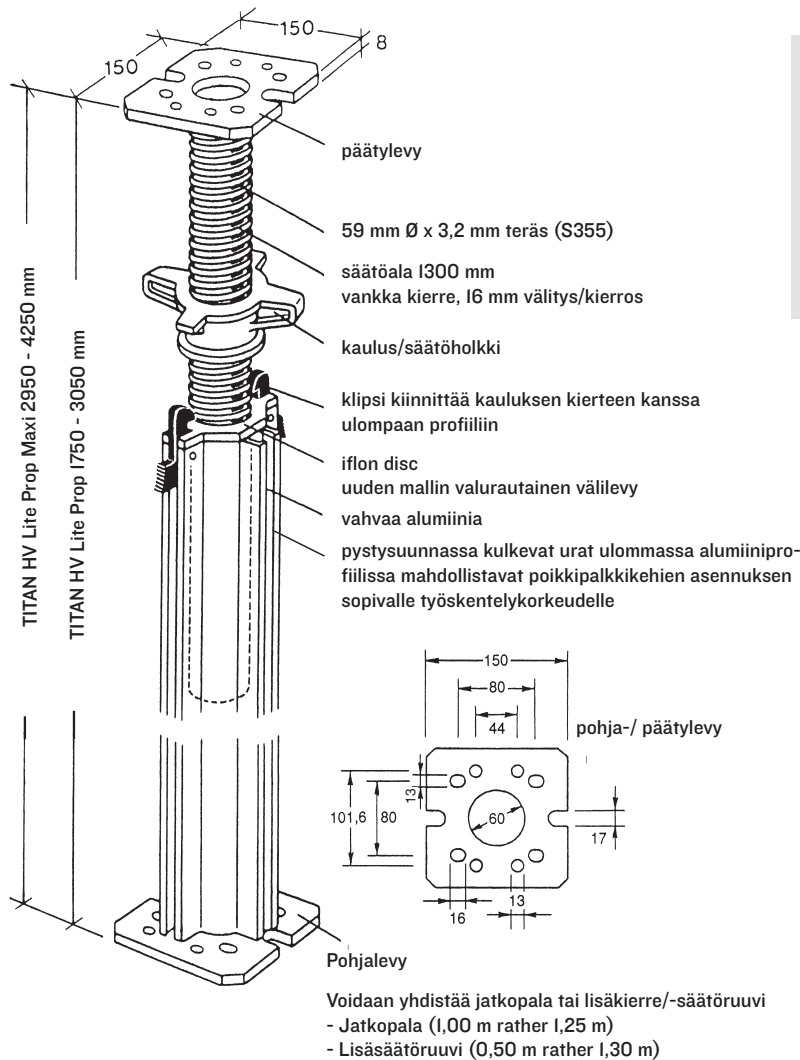

Kun TITAN HV Lite Prop -tukia pönkitetään TITAN-tukikehien kanssa, sallittuja kuormia voidaan kasvattaa. Alumiiniset tukikehät ovat paras tuentajärjestelmä täydelliseen TITAN HV Lite Prop -tukemiseen. Ne mahdollistavat suuremmat kuormat tukeva kohden.

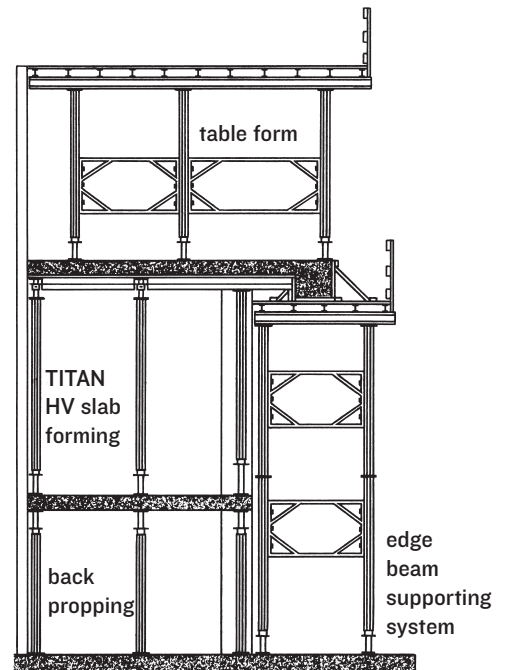

Ansatie 5, 01740 Vantaa, puh. 020 163 0300
www.machinery.fi

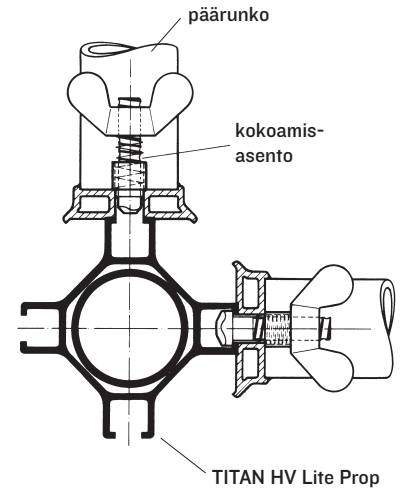
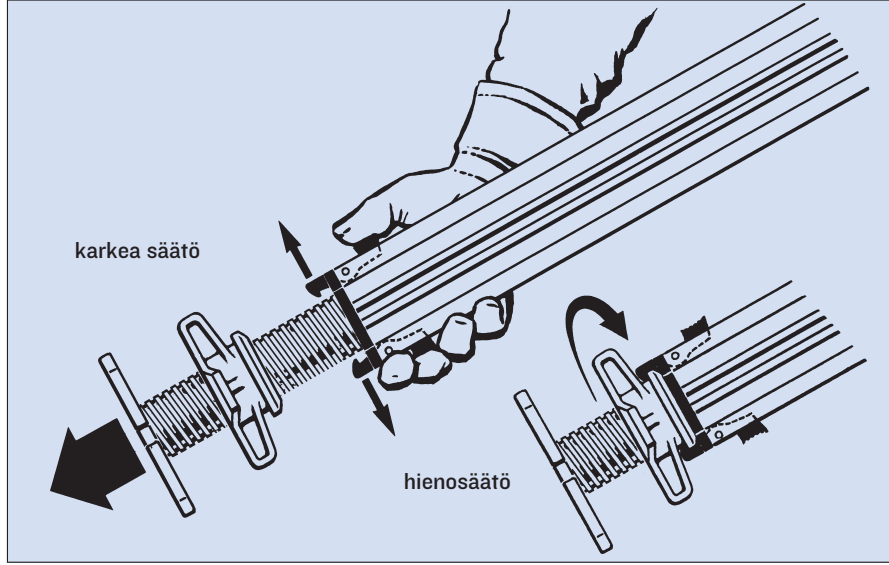

Osat

| | |
|----------------------------|-----------------|
| TITAN HV Lite Prop | 1,75 m - 3,05 m |
| TITAN HV Lite Prop Maxi | 2,95 m - 4,25 m |
| Jatkopala TITAN HV | 1,00 m / 1,25 m |
| Lisäsäätöruuvi säätöalalla | 0,50 m / 1,30 m |

Osat voidaan yhdistää Connecting Bracket HV -kiinnikkeellä (tarvitaan 2 kpl per liitos)

max yksi kytkös / korkeus
max korkeus 6,10 m



Yksi tukijalka

| tuen pituus [m] | sallittu kuormitus tukea kohden [kN] |
|-----------------|--------------------------------------|
| 1,75 | 40,0 |
| 2,00 | 40,0 |
| 2,25 | 40,0 |
| 2,50 | 39,4 |
| 2,75 | 37,7 |
| 3,00 | 36,1 |
| 3,25 | 34,5 |
| 3,50 | 32,9 |
| 3,75 | 31,3 |
| 4,00 | 29,7 |
| 4,25 | 28,1 |
| 4,50 | 26,5 |
| 4,75 | 24,8 |
| 5,00 | 23,2 |
| 5,25 | 21,6 |
| 5,50 | 20,0 |
| 5,75 | 16,7 |
| 6,00 | 13,3 |
| 6,10 | 12,0 |

Laatta

| tuen pituus [m] | sallittu kuormitus tukea kohden [kN] |
|-----------------|--------------------------------------|
| 3,50 | 40,0 |
| 3,65 | 39,7 |
| 3,80 | 39,4 |
| 3,95 | 39,1 |
| 4,10 | 38,8 |
| 4,25 | 38,6 |
| 4,40 | 38,3 |
| 4,55 | 38,0 |
| 4,70 | 37,7 |
| 4,85 | 37,4 |
| 5,00 | 37,1 |
| 5,15 | 36,8 |
| 5,30 | 36,5 |
| 5,45 | 36,3 |
| 5,60 | 36,0 |
| 5,75 | 35,7 |
| 5,90 | 35,4 |
| 6,05 | 35,1 |
| 6,10 | 35,0 |

Tulokset perustuvat Saksassa (MPA NRW) ja USA:ssa (Lehigh University, Pennsylvania) tehtyihin testeihin.

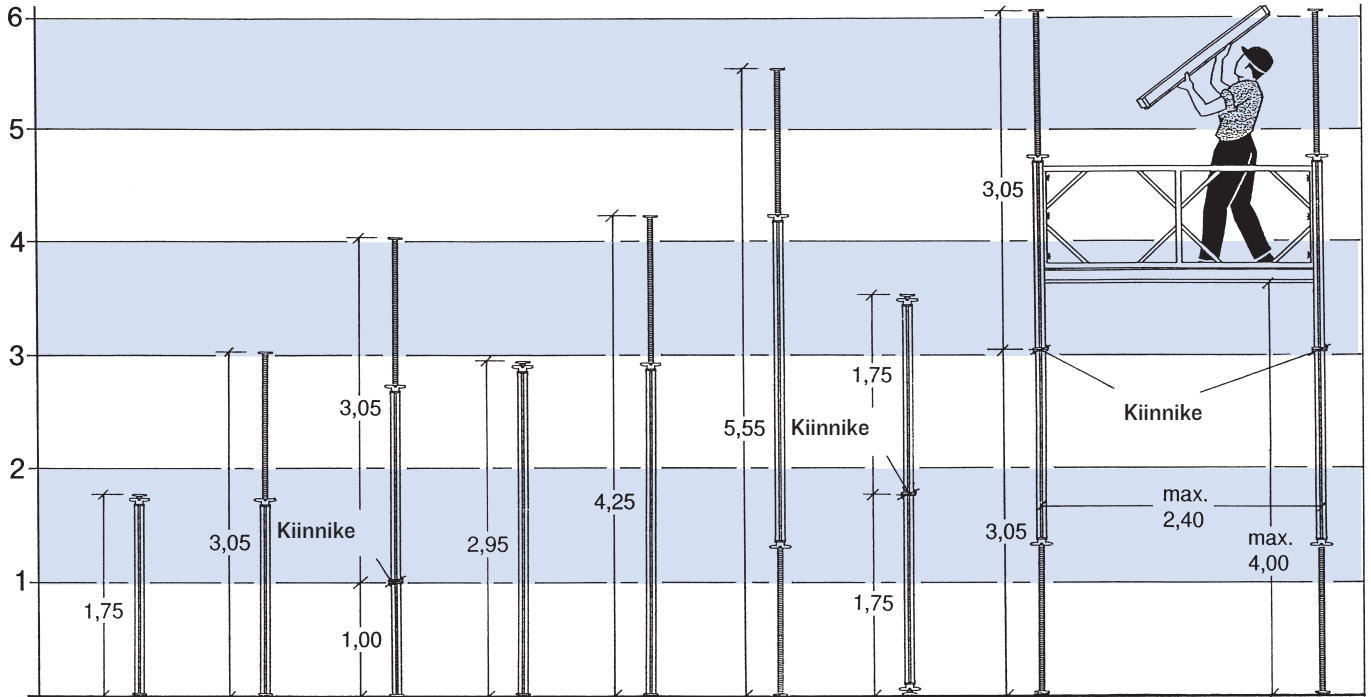

| | | | | | | | | |
|--------------------|--|--|--|---|---|--|--|---|
| tuennan pituus (m) | TITAN HV Lite Prop säätöruuvi suljettuna | TITAN HV Lite Prop säätöruuvi täydessä mitassa | TITAN HV Lite Prop I m jatko-osalla, säätöruuvi täydessä mitassa | TITAN HV Lite Prop Maxi säätöruuvi suljettuna | TITAN HV Lite Prop Maxi säätöruuvi täydessä mitassa | TITAN HV Lite Prop Maxi lisäsäätöruuvi | 2 x TITAN HV Lite Prop säätöruuvi suljettuna | 2 x TITAN HV Lite Prop, 4 tukijalkaa 2,40 m (max) leveällä alumiinisella tukikehällä vakautettuna |
| | 1,75 | 3,05 | 3,05 | 2,95 | 4,25 | 5,55 | 3,05 | 3,05 |
| | | Kiinnike | | | | Kiinnike | | max. 2,40 |
| | | | 1,00 | | | 1,75 | | max. 4,00 |



TITAN HV Lite Prop -tuki TITAN Ledger Frame -tukikehällä vakautettuna.



TITAN HV Lite Prop -tuki kannattelee TITAN HV Slab Forming System -järjestelmää.



TITAN HV Lite Prop -tuotet liikuteltavassa "Barellevarastointitelineessä", joka antaa mahdollisuuden vapaaseen kuljettamiseen työmaalla.

ISCHEBECK[®]
TITAN